

Znak sprawy: OSiR- A.2154.1.2016
nr zamówienia: BZP-88135-2016

Zamość, 23.06.2016r.

Wykonawcy
zainteresowani udziałem w przetargu
w nw. postępowaniu

Dotyczy: Budowy zadaszania kortów tenisowych z zapleczem szatniowo-sanitarnym oraz wymianą nawierzchni sportowej kortów przy ulicy Królowej Jadwigi 8 w Zamościu - II etap.

Na podstawie art. 38 ust.2 ustawy z dnia 29 stycznia 2004r. Prawo zamówień publicznych (tekst jednolity Dz. U. z 2015 poz. 2164) Zamawiający informuje, że w przedmiotowym postępowaniu przetargowym wpłynęły następujące pytania o wyjaśnienie treści SIWZ.

Część 1

Pytanie 1

W jakim terminie od podpisania umowy Zamawiający przekaze Wykonawcy plac budowy i kompletną dokumentację projektową?

Odpowiedź:

Przekazanie placu budowy i kompletnej dokumentacji projektowej nastąpi niezwłocznie po podpisaniu umowy.

Pytanie 2

Prosimy o potwierdzenie, że w przypadku wystąpienia braków lub błędów w zakresie opisu przedmiotu zamówienia określonego w dokumentacji załączonej do SIWZ i stanowiącej podstawę wyceny oferty, w przypadku konieczności wykonania robót wynikających z zaistnienia ww. okoliczności wykonawca otrzyma wynagrodzenie dodatkowe, a termin wykonania zamówienia ulegnie stosownemu wydłużeniu.

Odpowiedź:

Sytuacje o których mowa powyżej, w przypadku ich wystąpienia w trakcie realizacji umowy, podlegać będą weryfikacji i procedurze zgodnie z obowiązującymi przepisami.

Pytanie 3

Czy w przypadku wystąpienia w projekcie wykonawczym nielogicznych lub błędnych rozwiązań, które da się zastąpić innym, lepszym z punktu widzenia użytkowego rozwiązaniem technicznym. Zamawiający weźmie pod uwagę takie rozwiązanie czy bez względu na wszystko Wykonawca ma wykonać pracę zgodnie z projektem?

Odpowiedź:

W przypadku błędów w projekcie technicznym, należy uzgodnić je z Projektantem.

Pytanie 4

Prosimy o uwzględnienie poniższych kar umownych w projekcie umowy:

Zamawiający zapłaci Wykonawcy kary umowne:

a) za odstąpienie od umowy przez Wykonawcę lub Zamawiającego z przyczyn za które

odpowiada Zamawiający – w wysokości 10 % wynagrodzenia brutto za wykonanie przedmiotu umowy określonego w par 10 ust 2 umowy,

b) z tytułu nieuzasadnionego przedłużania czynności odbioru w wysokości 0,3% wynagrodzenia umownego brutto za każdy opóźnienia. Zgoda na uwzględnienie kar umownych zrównoważy prawa i obowiązki stron.

Odpowiedź:

Zamawiający podtrzymuje dotychczasowe zapisy w umowie(projekt) stanowiącej załącznik nr 8 do SIWZ.

Pytanie 5

Prosimy o uwzględnienie poniższych zapisów w projekcie umowy:

Wykonawcy przysługuje prawo odstąpienia od umowy (oprócz przypadków określonych w przepisach Kodeksu Cywilnego) w przypadku, gdy Zamawiający:

- a) nie uregulował w terminie wskazanym w umowie zobowiązań finansowych wobec Wykonawcy,
- b) bez uzasadnionych powodów przedłuża proces przekazania placu budowy lub odbioru przedmiotu umowy
- c) odmawia bez wskazania uzasadnionej przyczyny odbioru robót lub podpisania protokołu odbioru,

d)zawiadomi Wykonawcę, iż wobec zaistnienia uprzednio nieprzewidzianych okoliczności nie będzie mógł spełnić swoich zobowiązań umownych wobec Wykonawcy.

Odpowiedź:

Zamawiający podtrzymuje dotychczasowe zapisy w umowie(projekt) stanowiącej załącznik nr 8 do SIWZ.

Pytanie 6

Wnosimy o uznanie daty zgłoszenia przez wykonawcę gotowości do odbioru jako równoznacznej z terminem wykonania przedmiotu umowy.

W przypadku wykonania przedmiotu umowy, powyższy zapis daje możliwość w trakcie spisania protokołu odbioru końcowego uznania umowy za wykonaną w wyznaczonym terminie oraz pozwala na uniknięcie zarzutu zwłoki wykonawcy w sytuacji, gdy rzeczywistym powodem przekroczenia terminu są czynności odbioru albo odraczenie odbioru pod bezzasadnym zarzutem istnienia wad lub usterek wykonanych robót lub nieobecności przedstawicieli komisji.

Odpowiedź:

Zamawiający podtrzymuje dotychczasowe zapisy w umowie(projekt) stanowiącej załącznik nr 8 do SIWZ.

Pytanie 7

Prosimy o zmianę zapisów Umowy określonych w par 17 ust 1 pkt a), b) i e) przewidujących możliwość naliczenia kar **umownych „za opóźnienie”** na zapisy przewidujące kary **umowne „za zwłokę ”**. Uzasadniając powyższy wniosek należy wskazać, iż odpowiedzialność wykonawcy z tytułu kar umownych ma charakter odpowiedzialności odszkodowawczej i w związku z tym wykonawca powinien być zobowiązany do zapłaty kar umownych wyłącznie w przypadku opóźnienia spowodowanego z przyczyn zawinionych przez wykonawcę, a więc w przypadku zwłoki w rozumieniu art. 476 kodeksu cywilnego. Wskazane stanowisko znajduje odzwierciedlenie w orzecznictwie Sądu Najwyższego (min.

wyrok SN z dnia 11.02.1999r., sygn. III CKN 166/98, wyrok SN z 11.03.2004 r., sygn. V CK 369/09) oraz przedstawicieli doktryny prawa cywilnego (min. Z. Gawlik, Kodeks Cywilny. Komentarz. Tom III, red. A. Kidyba, System Informacji Prawnej LEX: „Mimo automatyzmu w przedmiocie konieczności zapłacenia kary umownej w razie wystąpienia okoliczności uzasadniających jej naliczanie przyjąć trzeba, że w pewnych sytuacjach dłużnik będzie zwolniony od obowiązku jej zapłaty. Skoro przesłanką uzasadniającą zwolnienie dłużnika z odpowiedzialności z tytułu niewykonania lub nienależytego wykonania zobowiązania jest wykazanie, że przyczyną takiego stanu rzeczy są okoliczności, za które dłużnik odpowiedzialności nie ponosi, to przyjąć trzeba, że analogiczne zasady obowiązują w odniesieniu do omawianego dodatkowego zastrzeżenia umownego. Dłużnik zatem będzie zwolniony z obowiązku zapłaty kary umownej, jeżeli wykaże, że przyczyną niewykonania lub nienależytego wykonania zobowiązania uzasadniające naliczanie kary umownej są okoliczności, za które nie ponosi odpowiedzialności”).
Jeśli zamawiającym pozostawi zapisy bez zmian wówczas w par 17 ust 2 pkt a i b wnioskujemy o zmianę zapisów także ze „zwłoki” na „opóźnienie”.
Powyższe zmiany będą ujednoczeniem i zrównoważeniem zapisów stron .

Odpowiedź:

Zamawiający podtrzymuje dotychczasowe zapisy w umowie(projekt) stanowiącej załącznik nr 8 do SIWZ

Pytanie 8

Z uwagi na krótki termin realizacji wnioskujemy o dopisanie poniższego katalogi zmian , który w przypadku wystąpienia nieprzewidywalnych okoliczności uchronią Zamawiającego od naruszeń ustawy a Wykonawcy pozwolą na zrealizowanie zamówienia bez konieczności ponoszenia dodatkowych kosztów nie ujętych na etapie opracowywania oferty.

Prosimy o wprowadzenie do SIWZ i projektu umowy poniższych zapisów lub ich części, których wprowadzenie nie będzie stanowiło naruszenia art. 144 Prawo zamówień publicznych.

Zamawiający przewiduje możliwość zmian postanowień zawartej umowy w stosunku do treści oferty, na podstawie której dokonano wyboru wykonawcy, w przypadku wystąpienia co najmniej jednej z okoliczności wymienionych poniżej, z uwzględnieniem podawanych warunków ich wprowadzenia.

A. Zmiana terminu i zakresu realizacji przedmiotu umowy wraz z terminami pośrednimi określonymi w pcie 1,1 rozdziale 2 oraz SIWZ §16 ust. 3

1. zmiany spowodowane warunkami atmosferycznymi, geologicznymi, archeologicznymi, w szczególności:

a)klęski żywiołowe;

b)warunki atmosferyczne uniemożliwiające prowadzenie robót budowlanych, przeprowadzanie prób i sprawdzeń, dokonywanie odbiorów, w szczególności: temperatury powietrza poniżej 0,0 C, wiatr uniemożliwiający pracę maszyn

c) budowlanych, gwałtowne opady deszczu (oberwanie chmury), śniegu, gradobicie, burze z wyładowaniami atmosferycznymi

d)warunki atmosferyczne uniemożliwiające prowadzenie robót budowlanych, przeprowadzanie prób i sprawdzeń zgodnie z technologią przewidzianą przez producentów

- e) niewypały i niewybuchy;
- f) wykopaliska archeologiczne;
- g) odmiennie od przyjętych w dokumentacji projektowej warunki geologiczne (kategorie gruntu, kurzawka, głązy narzutowe, warunki gruntowe itp.);
- h) odmiennie od przyjętych w dokumentacji projektowej warunki terenowe, w szczególności istnienie podziemnych sieci, instalacji, urządzeń lub nie zinwentaryzowanych obiektów budowlanych (bunkry, fundamenty itp.)
- i) wykonanie robót dodatkowych lub uzupełniających wpływających na termin wykonania zamówienia podstawowego.
- j) przedłużającej się procedury wyboru oferty powyżej 30 dni

2. zmiany będące następstwem okoliczności leżących po stronie Zamawiającego, w szczególności:

- a) nieterminowe przekazanie terenu budowy przez Zamawiającego;
- b) wstrzymanie robót przez Zamawiającego;
- c) konieczność usunięcia błędów lub wprowadzenia zmian w dokumentacji projektowej;

3. zmiany będące następstwem działania organów administracji, w szczególności:

- a) przekroczenie określonych przez prawo terminów wydawania przez organy administracji decyzji, zezwoleń, uzgodnień itp.;
- b) odmowa wydania przez organy administracji wymaganych decyzji, zezwoleń, uzgodnień na skutek błędów w dokumentacji projektowej
- c) inne przyczyny zewnętrzne niezależne od Zamawiającego oraz Wykonawcy skutkujące niemożliwością prowadzenia prac, w szczególności:
 - brak możliwości dojazdu oraz transportu materiałów na teren budowy spowodowany awariami, remontami lub przebudowami dróg dojazdowych
 - protesty mieszkańców
 - przerwa w dostawie energii elektrycznej, wody, gazu.

W przypadku wystąpienia którejkolwiek z okoliczności wymienionych termin wykonania umowy może ulec odpowiedniemu przedłużeniu, o czas niezbędny do zakończenia wykonywania jej przedmiotu w sposób należyty, nie dłużej jednak niż o okres trwania tych okoliczności.

B. Zmiana sposobu spełnienia świadczenia

1. zmiany technologiczne, w szczególności:

- a) odmiennie od przyjętych w dokumentacji projektowej warunki geologiczne (kategorie gruntu, kurzawka, głązy narzutowe itp.) skutkujące niemożliwością zrealizowania przedmiotu umowy przy dotychczasowych założeniach technologicznych;
- b) odmiennie od przyjętych w dokumentacji projektowej warunki terenowe, w szczególności istnienie podziemnych sieci, instalacji, urządzeń, nie zinwentaryzowanych obiektów budowlanych (bunkry, fundamenty, ściany szczelne

itp.) skutkujące niemożliwością zrealizowania przedmiotu umowy przy dotychczasowych założeniach technologicznych lub materiałowych;

d) konieczność zrealizowania projektu przy zastosowaniu innych rozwiązań technicznych lub materiałowych ze względu na zmiany obowiązującego prawa

C. Zmiany osobowe

1. zmiana osób, przy pomocy których Wykonawca realizuje przedmiot umowy na inne osoby legitymujące się co najmniej równoważnymi uprawnieniami, o których mowa w ustawie Prawo budowlane;

2. zmiana osób, przy pomocy których Zamawiający realizuje przedmiot umowy na inne osoby legitymujące się co najmniej równoważnymi uprawnieniami, o których mowa w ustawie Prawo budowlane

3. zmiana podwykonawcy, przy pomocy którego Wykonawca wykonuje przedmiot umowy na innego - dysponującego co najmniej porównywalnym doświadczeniem, potencjałem technicznym i osobowym;

4. rozszerzenie lub zmniejszenie zakresu podwykonawstwa w porównaniu do wskazanego w ofercie wykonawcy, o ile posłużenie się podwykonawcą doprowadzi do skrócenia terminu wykonania przedmiotu umowy,

D. Pozostałe zmiany

1. siła wyższa uniemożliwiająca wykonanie przedmiotu umowy zgodnie z SIWZ;

2. zmiana sposobu rozliczania umowy lub dokonywania płatności na rzecz Wykonawcy na skutek zmian w zawartej przez Zamawiającego umowy o dofinansowanie projektu lub wytycznych dotyczących realizacji projektu;

3. Ustawowej stawki VAT

E. Nie stanowi zmiany umowy w rozumieniu art. 144 ustawy Prawo zamówień publicznych:

1. zmiana danych związanych z obsługą administracyjno-organizacyjną Umowy (np. zmiana nr rachunku bankowego, zmiana dokumentów potwierdzających uregulowanie płatności wobec podwykonawców);

2. zmiany danych teleadresowych, zmiany osób wskazanych do kontaktów między Stronami;

3. udzielenie zamówień dodatkowych określonych w przepisach o zamówieniach publicznych

Powyższy katalog zmian wprowadzony uchroni zamawiającego od naruszenia przepisów PZP w przypadku zaistnienia nieprzewidzianych okoliczności, które w trakcie realizacji mogą

wystąpić. Zamawiającym będzie uprawniony do skorzystania z powyższych zapisów.
Odpowiedź:

Zamawiający podtrzymuje dotychczasowe zapisy w umowie (projekt) stanowiącej załącznik nr 8 do SIWZ.

Pytanie 9

Prosimy o potwierdzenie, że cena ryczałtowa, o której mowa w projekcie umowy pozostaje stała w zakresie robót ujętych w dokumentacji załączonej do SIWZ, natomiast nie obejmuje robót tam nieprzewidzianych, a ponadto, iż obowiązek uwzględnia w wynagrodzeniu wszelkich kosztów związanych z realizacją przedmiotu umowy dotyczy wyłącznie kosztów

możliwych do oszacowania na podstawie dostarczonej przez Zamawiającego dokumentacji, nie obejmuje zaś kosztów niemożliwych do przewidzenia na etapie oferowania, w szczególności wynikających z błędów/braków od wskazanych w dokumentacji warunków gruntowych, wodnych, archeologicznych, ujawnia się nie zinwentaryzowanych lub błędnie zinwentaryzowanych instalacji podziemnych itp., oraz że w przypadku konieczności wykonania robót wynikających z zaistnienia ww okoliczności wykonawca otrzyma wynagrodzenie dodatkowe.

Zwracamy uwagę, iż chociaż zgodnie z art. 632 k.c. "Jeżeli strony umowy się o wynagrodzenie ryczałtowe, przyjmujący zamówienie nie może żądać podwyższenia wynagrodzenia, chociażby w czasie zawarcia umowy nie można było przewidzieć rozmiaru lub kosztów prac", to jednak należy pamiętać, iż rozmiar i koszt prac, o których mowa w treści i tego przepisu, dotyczy wyłącznie rozmiaru prac ujętych w dokumentacji przetargowej oraz kosztów możliwych do oszacowania na podstawie dostarczonej przez Zamawiającego dokumentacji oraz odbytej wizji lokalnej, nie obejmuje zaś kosztów robót, których wykonanie okazało się konieczne w celu realizacji przedmiotu zamówienia wskutek zaistnienia okoliczności niemożliwych wcześniej do przewidzenia. Rozszerzenie zakresu zamówienia o roboty nieprzewidziane w dokumentacji projektowej lub koszty niemożliwe do wyceny na etapie oferowania byłoby sprzeczne z art. 140 ust. 3 Pzp w związku z art. 58 § 1 KC, jako wykraczające poza określenie przedmiotu zamówienia w SIWZ. Prace nieprzewidziane w dokumentacji projektowej nie stanowią, bowiem przedmiotu zamówienia objętego ceną oferty. Zwracamy uwagę, że na etapie oferowania żaden wykonawca nie ma możliwości zweryfikowania dokumentacji projektowej i terenu budowy w takim stopniu, aby móc ocenić jej prawidłowość i brak ewentualnych błędów, które mogą ujawnić się dopiero w toku realizacji robót, jak również nie ma obiektywnej możliwości i wykluczenia wystąpienia nieprzewidzianych warunków terenu budowy. W związku z powyższym, wycena wszelkich utrudnień, które mogą zajść w toku realizacji umowy nie jest możliwa. Zobowiązanie Wykonawcy do uwzględnienia w cenie, (bo do tego *de facto* sprowadza się postanowienie o braku dodatkowego wynagrodzenia) wszelkich utrudnień związanych z realizacją zadania byłoby sprzeczne z art. 140 ust. 3 Pzp w związku z art. 58 § 1 KC, jako wykraczające poza określenie przedmiotu zamówienia w SIWZ. Powyższe stanowisko znajduje odzwierciedlenie w orzecznictwie Krajowej Izby Odwoławczej (np. w wyroku w sprawie KIO/UZP 184/10), która stwierdziła jednoznacznie, że przerzucanie na wykonawcę całego ryzyka gospodarczego wynikającego z błędów i braków dokumentacji projektowej jest niedopuszczalne. W powyższym wyroku Izba stwierdziła m.in., iż ryczałt nie może obejmować tego, czego zamawiający nie przewidział w dokumentacji projektowej, a także tego, czego nie można było przewidzieć na etapie przygotowania oferty, są bowiem przesłanki do udzielenia zamówienia w trybie art. 67 ust. 5 ustawy Pzp na roboty dodatkowe.

Odpowiedź:

Zamawiający podtrzymuje dotychczasowe zapisy w umowie(projekt) stanowiącej załącznik nr 8 do SIWZ

Pytanie 10

Prosimy o potwierdzenie, że Zamawiający załączył do SIWZ całą dokumentację projektową i techniczną potrzebną do wykonania przedmiotu zamówienia oraz że dokumentacja ta jest kompletna i odzwierciedla stan faktyczny w zakresie warunków realizacji zamówienia, zaś brak jakichkolwiek dokumentów istotnych dla oceny warunków realizacji inwestycji nie obciąża Wykonawcy.

Odpowiedź:

Zamawiający potwierdza, że dokumentacja projektowa i techniczna dot. zadania „Budowy zadania kortów tenisowych z zapleczem szatniowo-sanitarnym oraz wymianą nawierzchni sportowej kortów przy ulicy Królowej Jadwigi 8 w Zamościu - II etap.” wg oświadczenia Wykonawcy dokumentacji jest wykonana zgodnie z obowiązującymi przepisami, normami i jest kompletna z punktu widzenia celu, któremu ma służyć.

Pytanie 11

Prosimy o potwierdzenie, że Zamawiający dysponuje wszelkimi wymaganymi prawem decyzjami administracyjnymi oraz uzgodnieniami potrzebnymi w celu wykonania zamówienia, które zachowują ważność na okres wykonania zadania, a skutki ewentualnych braków w tym zakresie nie obciążają Wykonawcy.

Odpowiedź:

Zamawiający oświadcza, że posiada ważne, wszelkie wymagane prawem decyzje administracyjne i uzgodnienia na realizację powyższej inwestycji

Pytanie 12

Prosimy o potwierdzenie, że Zamawiającemu przysługuje prawo dysponowania nieruchomością na cele budowlane w zakresie całego terenu, na którym będzie realizowana inwestycja, a ewentualne braki w tym zakresie nie obciążają Wykonawcy.

Odpowiedź:

Zamawiający potwierdza, że posiada prawo dysponowania nieruchomością na cele budowlane w zakresie całego terenu, na którym będzie realizowana inwestycja.

Pytanie 13

Prosimy o potwierdzenie, że w przypadku napotkania na niezainwentaryzowane lub błędnie zainwentaryzowane instalacje podziemne, w stosunku do stanu wynikającego z dokumentacji projektowej załączonej do SIWZ i stanowiącej podstawę wyceny oferty, w przypadku konieczności dokonania ich przebudowy lub naprawy, Wykonawca otrzyma wynagrodzenie dodatkowe, a termin wykonania zamówienia ulegnie stosownemu wydłużeniu.

Odpowiedź:

Sytuacje o których mowa powyżej, w przypadku ich wystąpienia w trakcie realizacji umowy, podlegać będą weryfikacji i procedurze zgodnie z obowiązującymi przepisami

Pytanie 14

Prosimy o potwierdzenie, że przypadku napotkania na niewybuchy, niewypały lub obiekty o znaczeniu historycznym, będzie to skutkowało stosownym przedłużeniem terminu wykonania zamówienia, co najmniej o czas, w którym wykonawca nie mógł realizować robót, a w przypadku konieczności wykonania robót nieprzewidzianych w dokumentacji załączonej do SIWZ na skutek zaistnienia ww. okoliczności, Wykonawca otrzyma wynagrodzenie dodatkowe.

Odpowiedź:

Sytuacje o których mowa powyżej, w przypadku ich wystąpienia w trakcie realizacji umowy, podlegać będą weryfikacji i procedurze zgodnie z obowiązującymi przepisami

Pytanie 15

Prosimy o potwierdzenie, iż w przypadku stwierdzenia odmiennych od wskazanych w dokumentacji warunków geologicznych lub gruntowo-wodnych, w szczególności w przypadku konieczności wykonania robót odwodnieniowych lub ziemnych w zakresie przekraczającym zakres przyjęty do wyceny oferty na podstawie załączonej do SIWZ dokumentacji, Wykonawca otrzyma wynagrodzenie dodatkowe, a termin wykonania zamówienia ulegnie stosownemu wydłużeniu.

Odpowiedź:

Sytuacje o których mowa powyżej, w przypadku ich wystąpienia w trakcie realizacji umowy, podlegać będą weryfikacji i procedurze zgodnie z obowiązującymi przepisami

Pytanie 16

Prosimy o potwierdzenie, że Zamawiający udostępnił Wykonawcom wszelkie niezbędne dane mogące mieć wpływ na ryzyko i okoliczności realizacji przedmiotu umowy. Prosimy również o potwierdzenie, że Zamawiający udostępnił Wykonawcom wszelkie dane dotyczące urządzeń podziemnych i ich lokalizacji, zaś brak jakichkolwiek dokumentów lub danych w tym zakresie bądź ujawnienie się stanu odmiennego od wskazanego w przekazanych przez Zamawiającego dokumentach - w przypadku, gdy na skutek takiej sytuacji niezbędne będzie wykonanie robót dodatkowych (nieobjętych dokumentacją projektową) stanowić będzie podstawę do wydłużenia terminu realizacji oraz zapłaty wynagrodzenia dodatkowego.

Odpowiedź

Zamawiający udostępnił Wykonawcą pełną dokumentację techniczną Sytuacje o których mowa powyżej, w przypadku ich wystąpienia w trakcie realizacji umowy, podlegać będą weryfikacji i procedurze zgodnie z obowiązującymi przepisami.

Pytanie 17

Prosimy o podanie średnic, rodzaju materiału i długości instalacji hydrantowej.

Odpowiedź:

Rurociągi stalowe ocynkowane o połączeniach gwintowanych (wg przedmiaru dla hali sportowej)

Pytanie 18

Prosimy o podanie rodzaju i długości rur oraz typy zaworów instalacji ogrzewania.

Odpowiedź:

Wg opisu technicznego projektu wykonawczego dla sali ćwiczeń – Załącznik nr 9, plik: „Zamość PW co i zn. Opis”

Pytanie 19

Prosimy o podanie rodzaju zaworu pierwszeństwa.

Odpowiedź:

Zawór pierwszeństwa o średnicy DN25, przyłącze gwintowane, który jest kombinacją regulatora i ogranicznika ciśnienia. Jest stosowany do zapewnienia priorytetu zaopatrzenia w wodę.

Pytanie 20

Prosimy o zamieszczenie rysunku montażowego z elementami wentylatorów wywiewnych.

Odpowiedź:

Wentylatory dachowe na postawie dachowej, montaż wg rysunku zamieszczonego poniżej.

Montaż wentylatorów dachowych:

1. wentylator dachowy
2. płyta z króćcem
3. moduł uchylny

4. podstawa dachowa
5. opaska przeciwdrganiowa

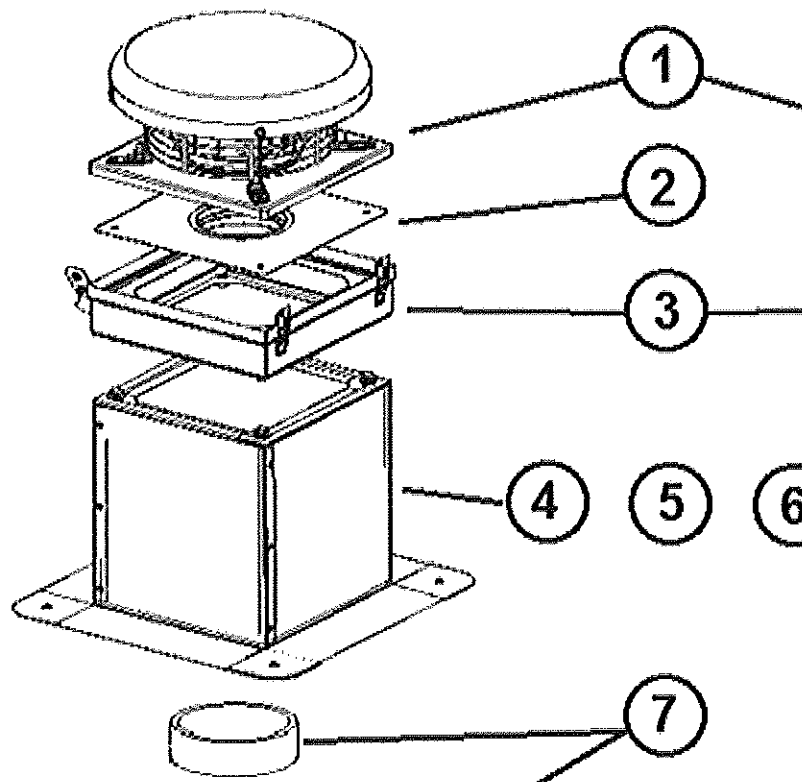

Pytanie 21

Prosimy o zamieszczenie rysunku montażowego z elementami aparatów nawiewnych

Odpowiedź:

Wg rys. nr 2 projektu wykonawczego dla hali tenisowej – plik Rys. w załączeniu.

Pytanie 22

Prosimy o podanie rodzaju rur instalacji wodnej w sali ćwiczeń i parametrów zaworu termostatycznego.

Odpowiedź:

Wg projektu wykonawczego dla sali ćwiczeń.

Pytanie 23

Prosimy o podanie ilości płyt poszczególnych grzejników, podane są tylko wymiary, ułatwi to dobór.

Odpowiedź:

Cztery grzejniki zlokalizowane w pom siłowni o mocy $Q=985W$ i wymiarach $L=800mm$, $H=600mm$ są dwupłytkowe i mają głębokość 64mm. Pozostałe grzejniki w sali ćwiczeń są jednopłytkowe, o głębokości 61mm.

Pytanie 24

Czy przyłączy ciepłownicze 2x50 mm jest przedmiotem przetargu, jeżeli tak to prosimy o zamieszczenie rysunków i wykazu materiałów.

Odpowiedź:

Przyłącze ciepłownicze nie wchodzi w zakres przetargu.

Pytanie 25

Prosimy o podanie przykładowych typów pomp P1-P6, ułatwi to dobór.

Odpowiedź:

Typy pomp np: dla pompy P1: ALPHA2 25-80 130 lub równoważna

Pytanie 26

Prosimy o podanie parametrów mieszaczy DN 25,32-zawór trójdrogowy.

Odpowiedź:

Zawory trójdrogowe do wodnych instalacji grzewczych wykonane z żeliwa, części wewnętrzne chromowane. Z podwójnym uszczelnieniem O-ring, kątem obrotu 90^o, dla temperatury medium 2 - 110 °C, ciśn statyczne PN6, z przyłączem gw wewnętrznym,

Pytanie 27

Prosimy o podanie parametrów sterownika (20)

Odpowiedź:

Sterownik swobodnie programowalny, z czujnikiem pogodowym, sterujący trzema obiegami z mieszaczem i trzema bez mieszacza.

Pytanie 28

Prosimy o podanie ilości, typy, zakresu wyposażenia sportowego.

Odpowiedź:

Do oferty należy przyjąć 3 komplety słupków, siatek oraz podpórek do siatek – szczegóły zgodnie z rysunkiem nr A/05 „Rysunek zamienny RZUT KORTÓW TENISOWYCH”.

Pytanie 29

Czy w hali mają być kotary, siatki? Jeżeli tak, prosimy o podanie wymiarów, parametrów.

Odpowiedź:

Do oferty należy przyjąć piłkochwyty wykonane z polipropylenu metodą bezwęzłową. Siatki o oczkach 5x5 cm i grubości 2 mm. Całkowita powierzchnia piłkochwyków to 436 m². Dodatkowo do oferty należy przyjąć 2 kotary grodzące o powierzchni 275 m² każda. Kotara siatkowo-tkaninowa. Do wysokości 3,0 m tkanina poliestrowo-bawełniana o gramaturze min. 245 (+/- 20) g/m², w kolorze zielonym, trudnozapalna. Powyżej: siatka ochronna polipropylenowa o oczku 5x5 cm, grubość splotu min. 3 mm, kolor zielony.

W dolnej krawędzi tkaniny wszyte obciążenie 200 g/mb.

Pytanie 30

Zamawiający opisując przedmiot zamówienia, czyli parametry akrylowej nawierzchni syntetycznej powinien upewnić się, że produkty o takich parametrach (przebadane laboratoryjnie) są ogólnodostępne na rynku i każdy z wykonawców ma możliwość wyboru produktu spośród co najmniej trzech dowolnie dostępnych na rynku produktów. Tak dokładnie opisane parametry oraz klasa ognioodporności powodują, że Zamawiający zamyka wielu firmom możliwość wystartowania w tym przetargu. Zamawiający nie ma co prawda konieczności uwzględniać wszystkich nawierzchni dostępnych na rynku jednak powinien tak opisać przedmiot zamówienia, aby potencjalni wykonawcy mieli możliwość wyboru produktów niezbędnych do realizacji tego zamówienia.

Zamawiający, jak wynika z dyrektyw unijnych, powinni otwierać się na konkurencję i w tym celu umożliwiać składanie ofert odzwierciedlających różnorodność rozwiązań technicznych,

a w konsekwencji brać pod uwagę oferty oparte na równoważnych ustaleniach (oferty równoważne). Zakaz utrudniania uczciwej konkurencji zostanie naruszony, gdy przy opisie przedmiotu zamówienia zamawiający użyje oznaczeń czy parametrów wskazujących konkretnego producenta (dostawcę) lub konkretny produkt, działając w ten sposób wbrew zasadzie obiektywizmu i równego traktowania wszystkich podmiotów ubiegających się o zamówienie publiczne. Działaniem wbrew zasadzie uczciwej konkurencji jest również na tyle rygorystyczne określenie wymagań, jakie powinien spełnić przedmiot zamówienia, że nie jest to uzasadnione potrzebami zamawiającego, a jednocześnie ogranicza krąg wykonawców zdolnych do wykonania zamówienia.

Biorąc pod uwagę zapis art. 29 ust. 2 prawa zamówień publicznych, wystarczy do stwierdzenia faktu nieprawidłowości w opisie przedmiotu zamówienia (a tym samym sprzeczności z prawem) jedynie zaistnienie możliwości utrudniania uczciwej konkurencji poprzez zastosowanie określonych zapisów w specyfikacji, niekoniecznie zaś realnego uniemożliwienia takiej konkurencji. Zamawiający opisał przedmiot zamówienia w sposób zbyt rygorystyczny, nieuzasadniony potrzebami Zamawiającego, co ogranicza krąg wykonawców zdolnych do wykonania zamówienia.

Jeżeli Zamawiający stoi na stanowisku, że nie ogranicza w żaden sposób konkurencji - prosimy o wskazanie nazw co najmniej 3 produktów z nawierzchnią ze akrylowej na korty tenisowe o parametrach minimalnych jak wskazane w dokumentacji. Jeżeli pracownicy Zamawiającego nie są w stanie wskazać takich produktów oznaczać może to rzeczywiście opisując przedmiot zamówienia wzorowano się na produkcie jednego producenta nawierzchni. Zamawiający żądając zawyżonych parametrów narusza szereg przepisów prawnych. Przede wszystkim pragniemy zauważyć, że takie działanie Zamawiającego prowadzi do poniesienia odpowiedzialności określonej w ustawie z dnia 17 grudnia 2004 r. o odpowiedzialności za naruszenie dyscypliny finansów publicznych (Dz. U. z 2005 r., Nr 14, poz. 114 z późn. zm.). Zgodnie z art. 3 ustawy z dnia 16 kwietnia 1993 r. o zwalczaniu nieuczciwej konkurencji (Dz. U. z 2003 r., Nr 153, poz. 1503 z późn. zm.), czynem nieuczciwej konkurencji jest działanie sprzeczne z prawem lub dobrymi obyczajami, jeżeli zagraża lub narusza interes innego przedsiębiorcy. Zaś ust. 3 art. 7 ustawy Pzp zobowiązuje zamawiającego do udzielenia zamówienia wyłącznie wykonawcy wybranemu zgodnie z przepisami ustawy, co w konsekwencji nakłada na Zamawiającego obowiązek prowadzenia postępowania w sposób zapewniający prawidłowe stosowanie przepisów ustawy.

W związku z powyższym wnosimy o dopuszczenie do przetargu nawierzchni akrylowych na korty tenisowe, które:

- odpowiadają zaprojektowanej technologii tj: warstwa dolna: elastyczna mata gumowa prefabrykowana SBR z lepiszczem poliuretanowym, warstwa wierzchnia: żywica akrylowa.
- posiadają Certyfikat ITF kategorii 3 (średnio-wolne) – MEDIUM,
- zostały ułożone na obiektach, na których rozgrywane były zawody międzynarodowe w zakresie turniejów organizowanych przez ATP, WTA, ITF Davis Cup oraz ITF Federation Cup,
- posiadają klasyfikację w zakresie reakcji na ogień na poziomie minimum Cfl – s1.

Jednocześnie w celu potwierdzenia, iż oferowane nawierzchnie spełniają określone wymagania wnosimy aby zamawiający żądał dołączenia do oferty następujących dokumentów, które już na etapie postępowania przetargowego dadzą zamawiającemu możliwość zweryfikowania oferowanych rozwiązań:

Aktualna autoryzacja producenta systemu upoważniająca do instalacji konkretnej nawierzchni akrylowej na danym zadaniu wraz z potwierdzeniem udzielenia gwarancji,

b. Atest higieniczny PZH lub równoważny,

c. Karta techniczna nawierzchni akrylowej, autoryzowana przez producenta potwierdzająca spełnienie wyspecyfikowanych wymagań technologicznych,

d. Aktualny certyfikat Światowej Federacji Tenisa (ITF) kategorii 3 – MEDIUM,

e. Nawierzchnia musi posiadać aktualne badania określające klasyfikację w zakresie reakcji na ogień, potwierdzające uzyskanie klasy Cfl – s1, wykonane przez niezależne akredytowane laboratorium, badania powinny być wykonane zgodnie z aktualną normą PN EN 13501-1 + A1:2010.

f. Kompletny raport z badań wykonanych przez niezależne akredytowane przez Światową Federację Tenisa ITF laboratorium badające nawierzchnie sportowe potwierdzające technologię wykonania nawierzchni

g. Lista referencyjna obiektów na których rozgrywane były zawody międzynarodowe na danej nawierzchni.

Pozostawienie tego opisu bez proponowanych przez nas zmian, ograniczy znacznie konkurencyjność postępowania. Dopuszczenie proponowanej przez nas wymagań dla nawierzchni spowoduje, że będziemy mogli zaoferować nawierzchnię o najwyższej jakości, która została zainstalowana w wielu prestiżowych miejscach na świecie, min na trzech kortach hali głównej klubu tenisowego MERA Warszawa w 2013 roku.

Odpowiedź:

Zamawiający dopuści do przetargu jako równoważne nawierzchnie akrylowe na korty tenisowe, które:

- odpowiadają zaprojektowanej technologii tj: warstwa dolna: elastyczna mata gumowa prefabrykowana SBR z lepiszczem poliuretanowym, warstwa wierzchnia: żywica akrylowa.
- posiadają Certyfikat ITF kategorii 3 (średnio-wolne) – MEDIUM,
- zostały ułożone na obiektach, na których rozgrywane były zawody międzynarodowe w zakresie turniejów organizowanych przez ATP, WTA, ITF Davis Cup oraz ITF Federation Cup,
- posiadają klasyfikację w zakresie reakcji na ogień na poziomie minimum Cfl – s1.

oraz w celu potwierdzenia, iż oferowane nawierzchnie spełniają określone wymagania (należy dołączyć do oferty następujące dokumenty, które już na etapie postępowania przetargowego dadzą zamawiającemu możliwość zweryfikowania oferowanych rozwiązań):

- a) Aktualna autoryzacja producenta systemu upoważniająca do instalacji konkretnej nawierzchni akrylowej na danym zadaniu wraz z potwierdzeniem udzielenia gwarancji,
- b) Atest higieniczny PZH lub równoważny,
- c) Karta techniczna nawierzchni akrylowej, autoryzowana przez producenta potwierdzająca spełnienie wyspecyfikowanych wymagań technologicznych,
- d) Aktualny certyfikat Światowej Federacji Tenisa (ITF) kategorii 3 – MEDIUM,
- e) Nawierzchnia musi posiadać aktualne badania określające klasyfikację w zakresie reakcji na ogień, potwierdzające uzyskanie klasy Cfl – s1, wykonane przez niezależne akredytowane laboratorium, badania powinny być wykonane zgodnie z aktualną normą PN EN 13501-1 + A1:2010.

- f) Kompletny raport z badań wykonanych przez niezależne akredytowane przez Światową Federację Tenisa ITF laboratorium badające nawierzchnie sportowe potwierdzające technologię wykonania nawierzchni.
- g) Lista referencyjna obiektów na których rozgrywane były zawody międzynarodowe na danej nawierzchni.

Do oferty należy przyjąć nawierzchnię o parametrach takich samych lub wyższych jak w projekcie i uwzględnione w tej odpowiedzi jako równoważne.

Ponadto wymagania dot. kortów tenisowych muszą spełniać normy budowlane jak i też wytyczne zawarte w „Programie budowy hal tenisowych – rok 2015” Ministerstwa Sportu i Turystyki.

Pytanie 31

Po wizji lokalnej w przedmiarze brakuje nam pozycji dotyczących wykonania łącznika między halą a istniejącym zapleczem.

Łącznik pomiędzy halą tenisową a zapleczem szatniowo-sanitarnym- przedmiar			
Lp	Element	J.m.	obmiar
I	ŚCIANY		
1	ławy żelbetowe proste 60x40cm (prostopadłe do szczytu hali)	m3	1,08
2	ściany fundamentowe wys 80cm, gr. 25cm	m2	3,60
3	wyburzenie ściany zaplecza i łącznika	m2	92,50
4	ściany nośne parteru proste, Porotherm 25cm	m2	114,45
5	konstrukcja stalowa dachu	kg	1 650,00
6	ocieplenie wełną 20cm i pokrycie 2 xpapą dachu	m2	33,00
7	kłiny z wełny, spadkowe na istniejącej połaci	m3	7,20
8	pokrycie kłínów na istniejącej połaci 2 x papa	m2	48,00
ogółem ściany			
II	ŻELBETY		
1	wieniec żelbetowy prosty	m3	1,61
3	nadproża L19x2	mb	3,70
4	rdzenie żelbetowe	m3	1,69
5	podciąg	m3	0,60
8	chudy beton+styropian 5cm+wylewka 8cm z siatką zbrojeniową	m2	33,00
ogółem żelbety			
III	wykończenie		
1	tynkowanie ścian wewnętrzne cem-wap. 1,5cm	m2	230,90
2	tynkowanie ścian zewnętrzne z ociepleniem wełną 10cm, tynk clenkowarstwowy	m2	11,25
3	malowanie ścian 2 x farbami emulsyjnymi	m2	230,90
4	gres na podłodze	m3	33,00
5	sufit podwieszany typu Armstrong	m3	33,00

Odpowiedź:

Do kosztorysu robót należy doliczyć koszty wykonania łącznika między halą tenisową a istniejącym zapleczem w przedstawionym przedmiarze robót.

Pytanie 32

Specyfikacja Istotnych Warunków Zamówienia wymienia dokumenty, które musi zawierać oferta w pkt 10.20. ppkt 13:

„dokumenty potwierdzające zobowiązanie innych podmiotów do oddania Wykonawcy do dyspozycji niezbędnych zasobów na okres korzystania z nich przy wykonywaniu zamówienia, jeżeli Wykonawca polega na wiedzy i doświadczeniu, potencjale technicznym, osobach zdolnych do wykonania zamówienia lub zdolnościach finansowych innych podmiotów, niezależnie od charakteru prawnego łączącego go z nimi stosunków (zgodnie z pkt 6.6.1 SIWZ), (Załącznik 12).”

Prosimy o wyjaśnienie jakich dokumentów będzie wymagał Zamawiający od Wykonawcy dotyczących podmiotu oddającego Wykonawcy niezbędne zasoby: Zobowiązania - Załącznik nr 12 do SIWZ, czy listy podmiotów należących do gr. kapitałowej lub informacji, że Wykonawca nie należy do gr. kapitałowej (pkt 6.6.1 SIWZ), a może jest to omyłka pisarska i w treści powinno być pkt 6.7.1.

Odpowiedź:

Zgodnie z pkt.6.7.1 jeżeli Wykonawca polega na wiedzy i doświadczeniu, potencjale technicznym, osobach zdolnych do wykonania zamówienia lub zdolnościach finansowych innych podmiotów jest zobowiązany do wypełnienia Załącznika nr 12.

W SIWZ pkt10.20.ppkt.13 nastąpiła omyłka pisarska, zapis powinien brzmieć:

„dokumenty potwierdzające zobowiązanie innych podmiotów do oddania Wykonawcy do dyspozycji niezbędnych zasobów na okres korzystania z nich przy wykonywaniu zamówienia, jeżeli Wykonawca polega na wiedzy i doświadczeniu, potencjale technicznym, osobach zdolnych do wykonania zamówienia lub zdolnościach finansowych innych podmiotów, niezależnie od charakteru prawnego łączących go z nimi stosunków (zgodnie z pkt 6.7.1. SIWZ)”, (Załącznik nr 12).

Pytanie 33

Załącznik nr 12 Zobowiązanie do oddania do dyspozycji niezbędnych zasobów na okres korzystania z nich przy wykonywaniu zamówienia zawiera informację: „ W przypadku składania oferty przez wykonawców występujących wspólnie, powyższe oświadczenie składa każdy wykonawca”- prosimy o wyjaśnienie tego zapisu, zobowiązania udziela podmiot, który udostępnia zasoby Wykonawcy niezbędne do spełnienia warunków udziału w przetargu.

Odpowiedź:

Warunek opisany przez Zamawiającego zostanie spełniony, jeżeli jeden z Wykonawców korzystający z zasobów podmiotów trzecich załączy zobowiązanie zawarte w Załączniku nr 12 do SIWZ.

Pytanie 34

Po przeanalizowaniu przedmiaru prac budowlanych brakuje nam pozycji dotyczącej dostawy i montażu głównej konstrukcji hali:

- ramy blachownicowe, zabezpieczone pożarowo do 30min, R30
- słupy z elementów gorącowałowanych zabezpieczone pożarowo do 30min, R30
- stężenia p.poż ram głównych typu RK 100x5 zabezpieczone pożarowo do 30min, R30
- stężenia płatwi dachowych typu RK 40x5 zabezpieczone pożarowo do 30min, R30

- łącznie masa tych elementów wynosi 57 800,0 kg
w masę elementów nie jest wliczona masa łączników.

Odpowiedź:

Proszę o uwzględnienie w kosztorysie ofertowym powyższych pozycji.

Z poważaniem

DYREKTOR
mgr Władysław Adamczyk